

GUIDE DE MISE EN FONCTIONNEMENT UTILISATEUR

→ NOVATION HFC

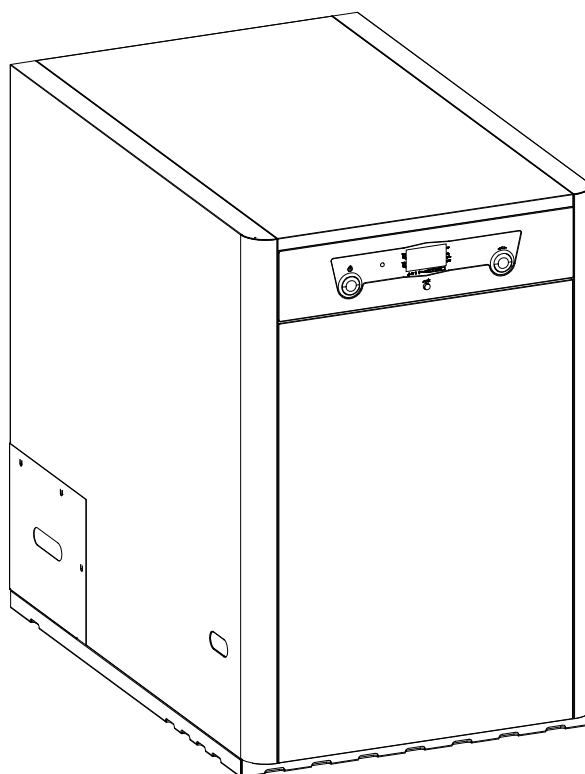

Nous vous remercions d'avoir choisi une chaudière de chauffage DOMUSA. Dans la gamme de produits de **DOMUSA** vous avez choisi le modèle **Novation HFC**. Il s'agit d'une chaudière capable d'apporter un niveau de confort adéquat pour votre logement, avec une installation hydraulique adéquate et alimentée par gasoil. Elle vous permettra aussi de profiter d'eau chaude sanitaire équilibrée et économique.

Ce document est une partie intégrante et essentielle du produit et il doit être remis à l'utilisateur. Lisez avec soin les avertissements et conseils que ce manuel contient car ils donnent des indications importantes concernant la sécurité de l'installation, son utilisation et sa maintenance.

L'installation de ces chaudières ne peut être faite que par du personnel qualifié, conformément aux instructions du fabricant.

Seuls les Services d'Assistance Technique Officiels de **DOMUSA** sont autorisés à mettre en marche ou à réaliser d'autres manœuvres de maintenance de ces chaudières.

Le fabricant n'assume pas la responsabilité de dommages causés à des personnes, des animaux ou des biens provoqués par une installation incorrecte de ces chaudières.

DOMUSA, en conformité avec l'article 1 de la première disposition additionnelle de la loi 11/1997, annonce que la responsabilité de la prestation des déchets d'emballages ou utilisé pour la correct gestion de l'environnement, sera le propriétaire final du produit (article 18.1 décret Royal 782/1998). À la fin de vie de cet produit, il doit être apporté à un point de reprise spécialement prévu pour des appareils électriques et électroniques ou retourner le produit au vendeur lors de l'achat de une nouvelle appareil équivalent. L'utilisateur est le responsable de la livraison des appareils a la fin de vie aux centres de collecte sélective. Renseignez-vous auprès de votre mairie/commune ou chez le vendeur de cet produit sur les modalités de collecte des appareil électriques et électroniques.

SOMMAIRE

	<u>Pag.</u>
1 ENUMERATION DES COMPOSANTS	2
2 COMPOSANTS DE COMMANDE.....	3
3 FONCTIONNEMENT	4
3.1 FONCTIONNEMENT EN MODE DE VISUALISATION "NORMAL"	4
3.2 MODIFICATION DES VALEURS DES PARAMETRES.....	6
4 PROG HORAIRE.....	8
5 TEMP CIRC 1/2	10
6 TEMP ECS.....	13
7 PENTE.....	14
8 DATE / HEURE	16
9 UTILISATEUR.....	18
10 FONCTIONNEMENT DE L'INSTALLATION.....	21
10.1 REGLAGE DES CIRCUITS DE CHAUFFAGE	21
10.2 PREPARATION D'E.C.S.	21
10.3 FONCTION ANTIGEL	21
10.4 FONCTIONNEMENT TEMPORISE DES POMPES DE CIRCULATION	22
10.5 FONCTION ANTI-BLOCAGE DES POMPES.....	22
10.6 FONCTION ANTI-BLOCAGE DES VANNES MELANGEUSES	22
11 ACCESSOIRES	23
11.1 MODULE D'AMBIANCE BM8.....	23
11.2 TERMINAL SONDE D'AMBIANCE FBR2.....	24
11.3 RELAIS TELEPHONIQUE	24
12 PREMIERE MISE EN MARCHE.....	25
13 MAINTENANCE DE LA CHAUDIERE.....	25
13.1 ENTRETIEN DE LA CHAUDIERE.....	25
13.2 PRECAUTION CONTRE LES GELEES.....	25
13.3 CARACTERISTIQUES DE L'EAU DE LA CHAUDIERE.....	25
14 CROQUIS ET MESURES	26
15 CARACTERISTIQUES TECHNIQUES	27
16 SCHEMAS DE CONNEXIONS	28
17 CODES D'ALARME	29
18 CONDITIONS DE GARANTIE	31

1 ENUMERATION DES COMPOSANTS

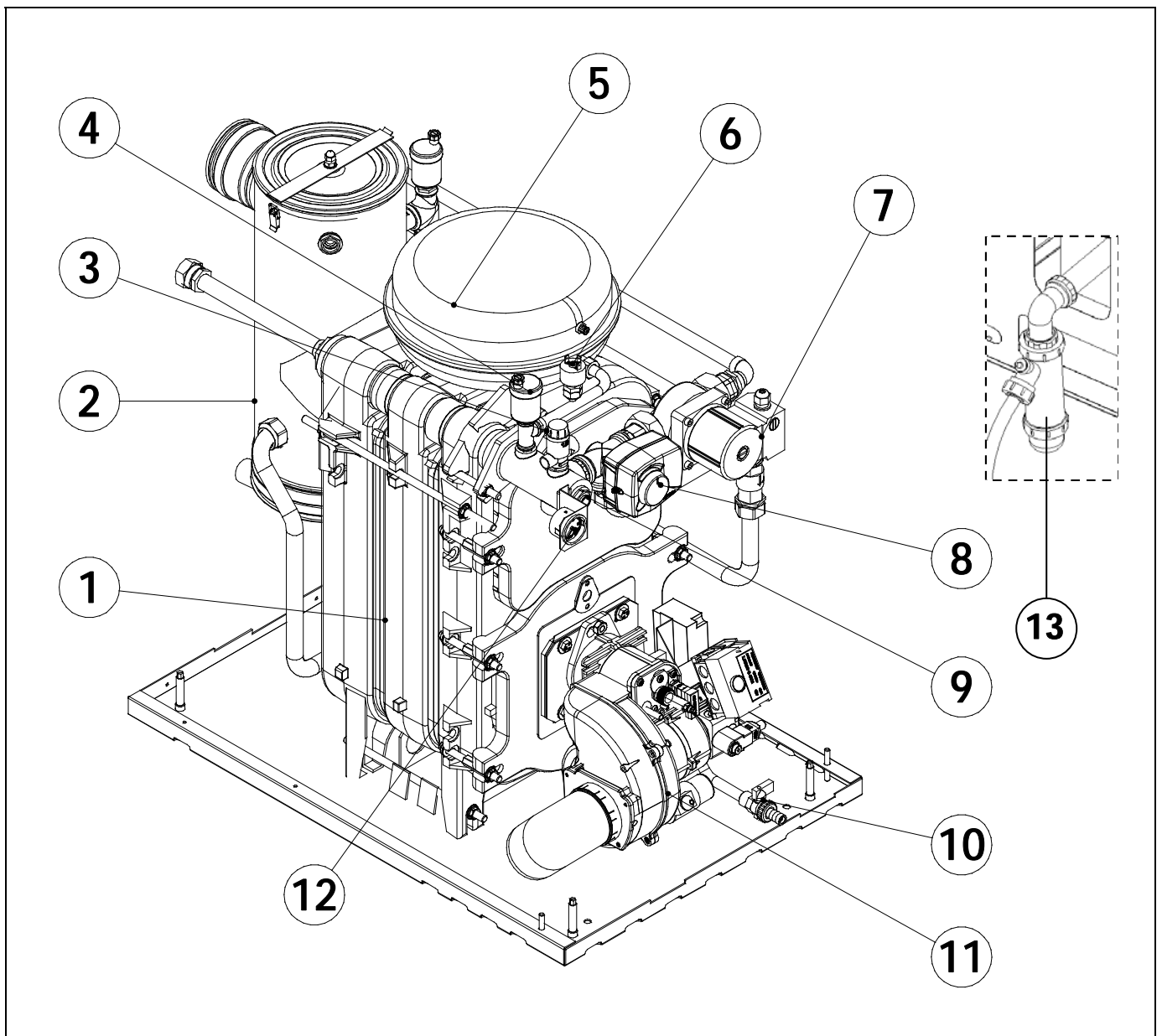

1. Corps de fonte.

2. Condensateur en INOX.

3. Soupape de sécurité chauffage.

4. Purgeur automatique.

5. Vase d'expansion chauffage.

6. Pressostat.

7. Pompe de chauffage.

8. Vanne 3 voies motorisée.

9. Capteurs de température de chauffage.

10. Robinet de vidange.

11. Brûleur étanche Domestic.

12. Manomètre.

13. Siphon.

2 COMPOSANTS DE COMMANDE

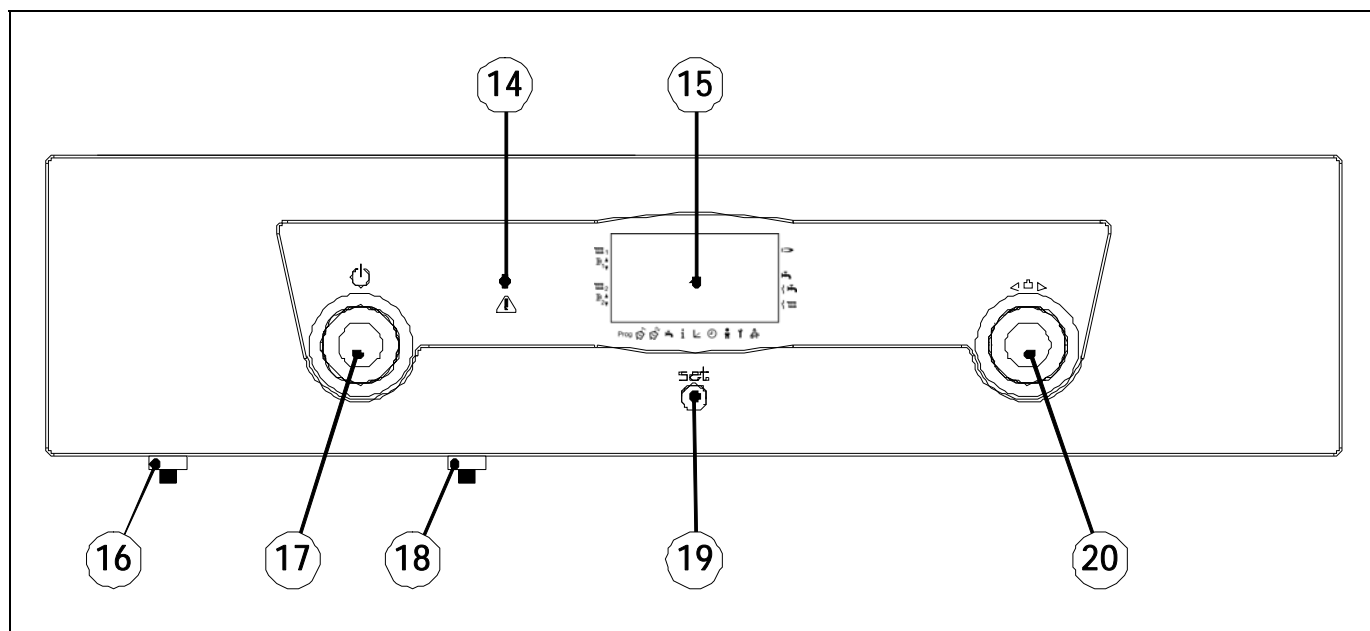

14. Témoin alarme:

Ce témoin d'alarme s'allume lorsqu'il y a un problème sur l'aquastat d'eau (110°C) le thermostat des fumées (110°C) ou le pressostat manque d'eau.

15. Affichage digital:

C'est l'affichage principal de fonctionnement de la chaudière. Il affiche les différentes fonctions de la chaudière, la pression de l'installation et les différentes alarmes qui se produisent.

16. Thermostat de sécurité fumées:

Ce thermostat de sécurité survient lorsque la température des produits de combustion dépasse les 110 °C, afin de protéger le conduit en polypropylène.

17. Sélecteur général:

Il permet d'allumer et d'éteindre la chaudière. C'est un bouton rotatif extractible. Pour l'utiliser, appuyez sur le bouton il s'extraira; appuyez de nouveau et il s'escamotera.

18. Thermostat de sécurité chaudière:

Assure que la température de la chaudière ne dépasse pas 110°C en mettant cette dernière en sécurité.

19. Bouton poussoir de SET:

En appuyant sur ce bouton vous aurez accès à l'affichage des différentes fonctions, sur l'écran d'affichage.

20. Sélecteur des fonctions et menus:

Nous permet de naviguer dans les divers menus et fonctions de l'écran. C'est un bouton rotatif extractible. Pour l'utiliser, appuyez sur le bouton et il s'extraira; appuyez de nouveau et il se cachera.

3 FONCTIONNEMENT

3.1 Fonctionnement en mode de visualisation "normal"

Présentation visuelle en mode "normal":

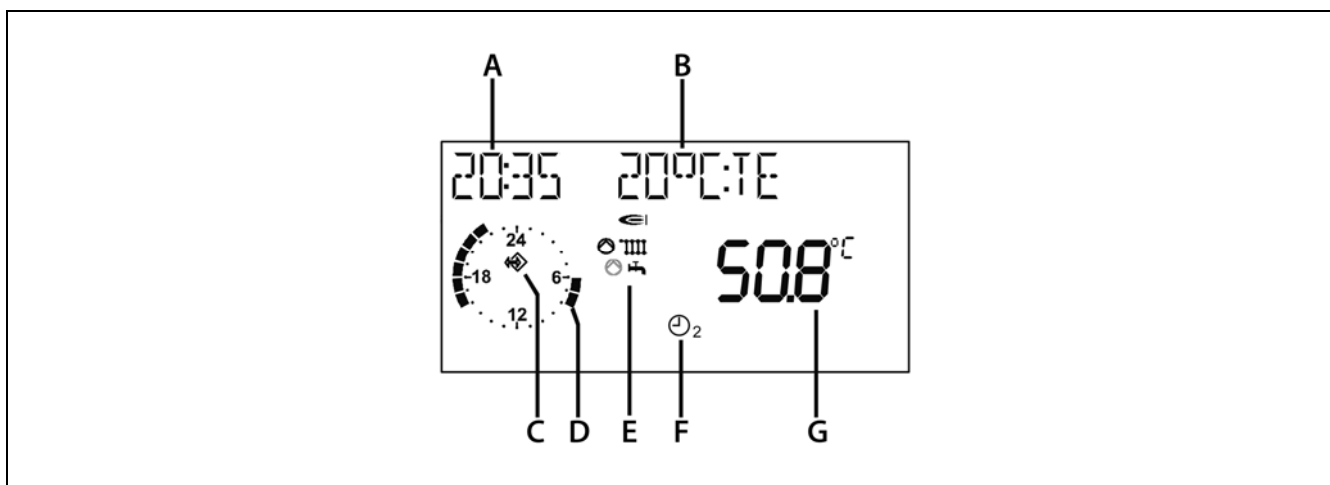

- A Heure.
- B Visualisation de la température extérieure (modifiable avec le paramètre "CHOIX AFFICH" du menu UTILISATEUR).
- C Symbole de communication eBus (si ce symbole n'apparaît pas, revoir le câble d'eBus raccordé à la chaudière).
- D Visualisation du programme horaire activé du 1^{er} circuit de chauffage. Dans le cas où 2 circuits de chauffage sont raccordés, la visualisation sera commutable au moyen du paramètre "SELECT-PROG" du menu UTILISATEUR.
- E Indication de l'état actuel de la chaudière:
 - ⇒ Brûleur en marche.
 - III ○ Pompe de chauffage en marche.
 - ⚡ ○ Production E.C.S. activée.
- F Mode de fonctionnement sélectionné: le mode indiqué vaut pour tous les circuits de chauffage, sauf si un mode différent a été sélectionné au moyen du paramètre "REGIME" du menu TEMP CIRC correspondant.
- G Indication de la température réelle de la chaudière.

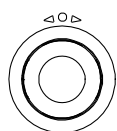

Dans le mode de visualisation normal, le bouton navigateur permet de sélectionner le mode de fonctionnement. Le mode sélectionné se présente visuellement dans la partie inférieure de l'écran (**F**). Le changement de mode sera seulement effectif après que 5 secondes se soient écoulées. C'est un bouton rotatif extractible. Pour son utilisation, pousser dessus et il s'extraira, en poussant à nouveau, il se dissimulera.

Modes de fonctionnement:

Les modes de fonctionnement suivants pourront être sélectionnés:

- ⏻ **Mode "Stand by":** Service de chauffage et E.C.S. arrêtés; fonction antigel activée.
- 🕒₁ **Mode automatique 1:** Circuits de chauffage, selon programme horaire 1;
Production d'E.C.S., selon programme d'E.C.S.
- 🕒₂ **Mode automatique 1:** Circuits de chauffage, selon programme horaire 2;
Production d'E.C.S., selon programme d'E.C.S.
- 🔌 **Mode été:** Circuits de chauffage arrêtés;
Production d'E.C.S., selon programme d'E.C.S.
- ☀️ **Mode confort:** Service de chauffage permanent avec température de consigne de confort;
Production d'E.C.S., selon programme d'E.C.S.
- 🌙 **Mode réduit:** Service de chauffage permanent avec température de consigne réduite;
Production d'E.C.S., selon programme d'E.C.S.
- 🔧 **Service:** La chaudière se met en marche avec la consigne de "Température de chaudière = max. température de chaudière" sélectionnée dans le paramètre "T-MAX-CHAUD" du menu TECHNICIEN; à partir du moment où la température de la chaudière atteint les 65 °C, les circuits de chauffage se règlent sur la base de leurs températures minimales de démarrage respectives programmées dans le menu TECHNICIEN. **Par sécurité, cette fonction de "Service" se désactivera automatiquement 15 minutes après son activation.**

Le mode sélectionné agit sur le réglage de la chaudière et sur tous les circuits de chauffage. On peut sélectionner un mode de fonctionnement différent sur chaque circuit de chauffage, au moyen du paramètre "REGIME" du menu TEMP CIRC correspondant à chaque circuit.

 **NOTE:** Lorsque la chaudière est allumée pour la première fois ou après être restée éteinte pendant une longue période, avant toute opération de programmation, il est recommandé de mettre le contrôle électronique à l'heure et à la date, au moyen des paramètres du menu DATE / HEURE. De cette manière, le fonctionnement de la chaudière pourra se réaliser à la date et à l'heure correcte.

Novation HFC

3.2 Modification des valeurs des paramètres

Les paramètres de programmation et de réglage de la chaudière sont distribués dans des menus de paramètres indiqués dans la partie inférieure de l'écran de la façade porte- commandes. Pour accéder aux menus des paramètres de programmation, il faudra maintenir appuyé pendant 3 secondes le bouton **SET**. Au moyen du bouton navigateur indiqué dans la figure, on pourra naviguer au travers des différents menus indiqués par la flèche "A", et au moyen du bouton poussoir **SET**, on accèdera aux paramètres de chaque menu.

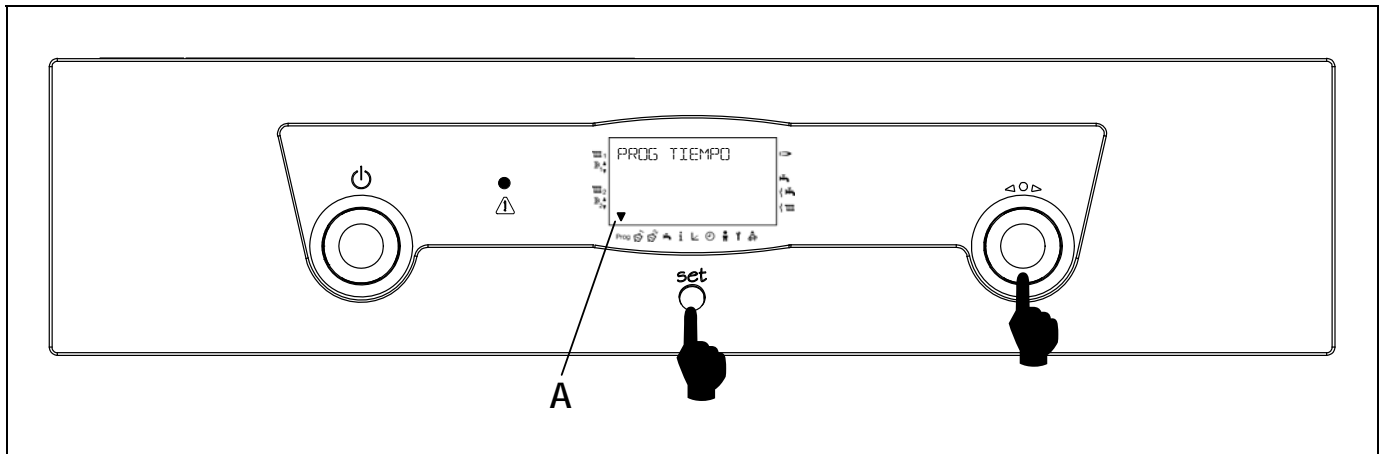

Éléments de commande:

A => Flèche qui indique le menu sélectionné à chaque moment.



=> Bouton navigateur: c'est un bouton extractible. Pour son utilisation, pousser dessus et il s'extraira, en poussant à nouveau, il se dissimulera. On l'utilisera pour:

- Sélection du menu.
- Sélection des paramètres.
- Modification de la valeur du paramètre activé.

"set" => Bouton poussoir de **set**: Il sera utilisé pour:

- Entrer dans un menu sélectionné.
- Activer la modification de la valeur du paramètre sélectionné.
- La mémorisation d'une valeur modifiée.











Une fois terminées les modifications de paramètres souhaitées, maintenez enfoncé, (dans n'importe quelle situation) le bouton "SET" durant 3 secondes, pour retourner au mode de visualisation "normal".



Le réglage des paramètres de fonctionnement de la chaudière doit être réalisé par un professionnel qualifié. En cas d'un mauvais réglage des paramètres ou d'un mauvais fonctionnement de la chaudière, on pourra rétablir les valeurs originales de tous les paramètres, à travers un RESET général du contrôle électronique de la chaudière. Pour cela, éteindre la chaudière par le sélecteur général (**16**) et l'allumer, en maintenant le bouton "SET" appuyé, jusqu'à "EPROM" soit affiche dans l'écran du panneau de bord.

Niveau de menus:

Dans le tableau suivant sont énumérés les différents menus dans lesquels sont distribués tous les paramètres de programmation et de réglage de la chaudière:

Symbole	Menu	Description
Prog	PROG HORAIRE	Programmation des cycles de fonctionnement des circuits installés dans la chaudière.
 1	TEMP CIRC 1	Réglage des consignes de température réglables du circuit 1.
 2	TEMP CIRC 2	Réglage des consignes de température réglables du circuit 2 (s'il est raccordé).
	TEMP ECS	Réglage de la consigne et paramètres de température d'ECS (s'il est raccordé).
	AFFICHAGE	Visualisation de toutes les températures réelles et de consignes actuelles de la chaudière à chaque moment.
	PENTE	Réglage des pentes de fonctionnement des circuits de chauffage.
	DATE / HEURE	Réglage de la date et de l'heure.
	UTILISATEUR	Réglage des paramètres d'utilisateur (langue, indication, anti-légionellose, etc.).
	TECHNICIEN	Réglage des paramètres techniques de la chaudière. Pour modifier les paramètres inclus dans ce menu, il faudra introduire une clé et il faudra avoir suffisamment de connaissances techniques. Le réglage des paramètres inclus dans ce menu, devra être réalisé par un personnel qualifié et autorisé par Domusa, ou par la supervision dudit personnel. Un réglage incorrect de ces paramètres, peut provoquer un dysfonctionnement grave de la chaudière, avec le risque de provoquer des dommages dans l'installation et/ou à des tiers.
	SERVICE	Paramètres d'inspection et entretien de la chaudière.

Dans les sections suivantes, sont décrits en détail chaque paramètre de programmation de la chaudière.

4 PROG HORAIRE

Grâce à ce menu les horaires de fonctionnement des différents circuits installés sur la chaudière pourront être programmés: Pompe de recirculation d'E.C.S., Service de production d'E.C.S., Circuit de chauffage 1 et Circuit de chauffage 2.

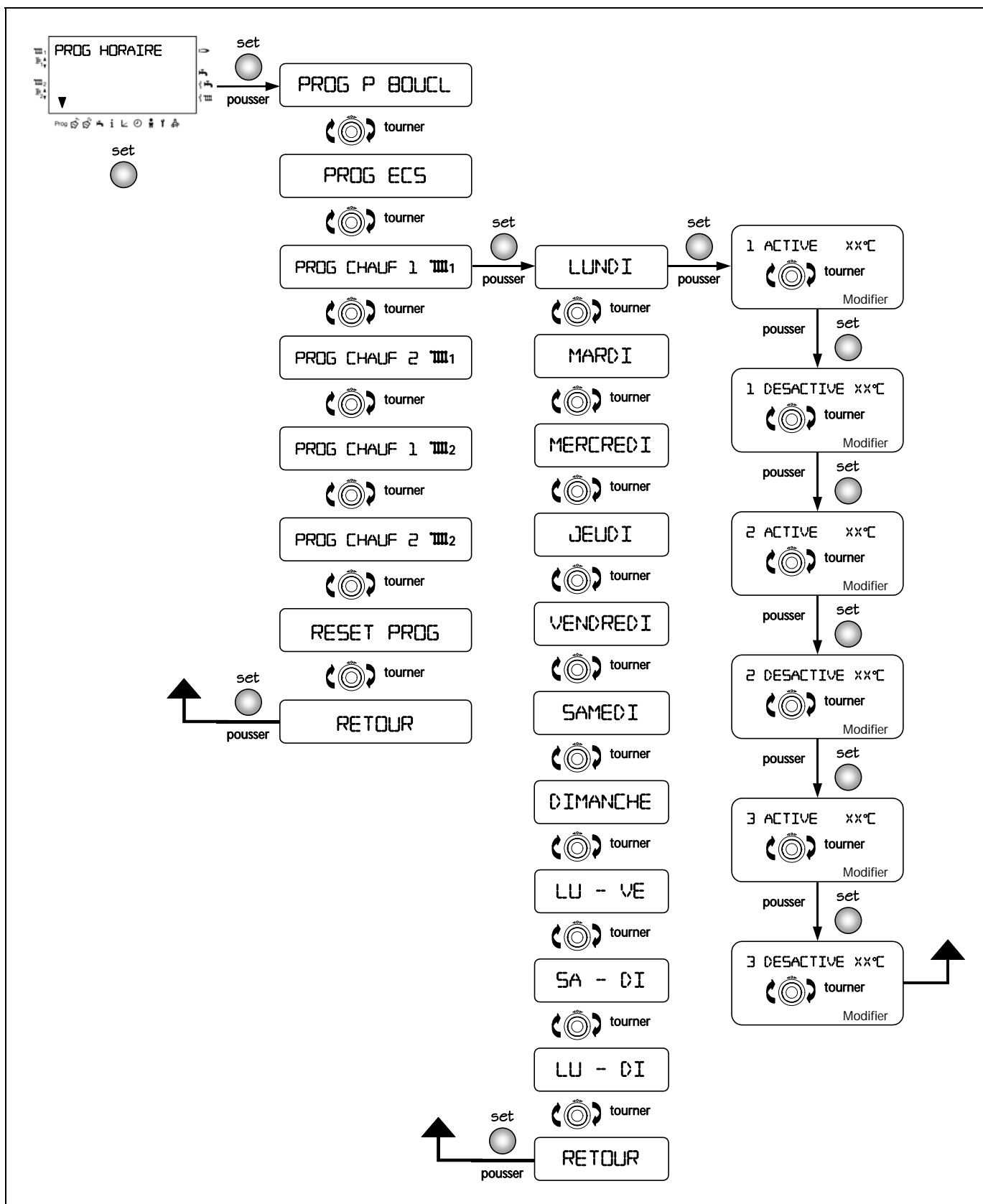

PROGRAMMATION:

Les programmes de fonctionnement pourront être programmés au jour le jour (LUNDI, MARDI, ..., DIMANCHE) ou par groupes de jours (LU-VE, SA-DI o LU-DI). Au cas où un groupe de jours est programmé, seuls sont présentés visuellement les horaires du 1^{er} jour du groupe.

Pour chaque jour ou groupe de jours on pourra programmer 3 périodes (cycles) de confort (en cas de chauffage) ou fonctionnement (en cas d'E.C.S. ou de recirculation d'E.C.S.), le reste du temps correspondra à une période de température réduite, en cas de chauffage, ou à une période d'arrêt, en cas d'E.C.S. ou de recirculation:

- 1 ACTIVE = Début du cycle 1.
- 1 DESACTIVE = Fin du cycle 1.
- 2 ACTIVE = Début du cycle 2.
- 2 DESACTIVE = Fin du cycle 2.
- 3 ACTIVE = Début du cycle 3.
- 3 DESACTIVE = Fin du cycle 3.



Premièrement, programmer les horaires pour les groupes de jours LU-VE o LU-DI (ces horaires remplaceront ceux programmés antérieurement). Ensuite, programmer des horaires différents pour les jours souhaités.

PROG P BOUCL:

Programme de fonctionnement de la pompe de recirculation d'E.C.S. Ce programme pourra être visualisé et sera accessible uniquement quand la fonction de pompe de recirculation d'E.C.S. sera activée, par la programmation du paramètre FONC RELAIS2 = 02, du menu TECHNICIEN. Ce programme sera effectif, à condition qu'il y ait une pompe de recirculation raccordée à l'installation d'E.C.S.

Pour chaque jour ou groupe de jours on pourra programmer 3 périodes de fonctionnement de la pompe de circulation d'E.C.S., le reste du temps non programmé, la pompe de circulation, sera maintenue arrêtée.

Le fonctionnement de la pompe de recirculation d'E.C.S. pourra être forcé pour fonctionner avec le même programme de service de production d'E.C.S. (PROG ECS), au moyen du paramètre PROG P B ECS du menu UTILISATEUR.

Programmation par défaut:

Fonctionnement permanent 24 heures par jour, 7 jours par semaine.

PROG ECS:

Programme de fonctionnement d'E.C.S. Ce programme sera visualisable et sera accessible uniquement quand un interaccumulateur de production d'E.C.S. sera raccordé à la chaudière.

Pour chaque jour ou groupe de jours on pourra programmer 3 périodes de fonctionnement du service de production d'E.C.S., à la température sélectionnée dans le paramètre T-ECS 1 CONS du menu TEMP ECS, le reste du temps non programmé correspondra à la période d'arrêt de production d'E.C.S.

Programmation par défaut:

Fonctionnement permanent 24 heures par jour, 7 jours par semaine.

PROG CHAUF:

Programmes de fonctionnement des circuits de chauffage 1 et 2. Deux programmes de chauffage pour chaque circuit peuvent être programmés.

Pour chaque jour ou groupe de jours on pourra programmer 3 périodes de confort, avec 3 températures de confort différentes, correspondant aux valeurs programmées aux paramètres CONS AMB 1, CONS AMB 2 y CONS AMB 3 du menu TEMP CIRC 1/2, le reste du temps non programmé correspondra à une période de température réduite, sélectionnée dans le paramètre T-REDUIT du menu TEMP CIRC 1/2.

Programmation par défaut:

PROG CHAUF 1:

LU-VE: de 06:00 à 22:00.

SA-DI: de 07:00 à 23:00.

PROG CHAUF 2:

LU-VE: de 06:00 à 08:00 et de 16:00 à 22:00.

SA-DI: de 07:00 à 23:00.

RESET PROG:

Au moyen de ce paramètre, tous les horaires de programmation sont rétablis à l'horaire par défaut de la chaudière. Tous les changements réalisés sont annulés.

5 TEMP CIRC 1/2

Au moyen de ces menus on pourra sélectionner les températures de consigne des circuits de chauffage 1 et 2, que seront raccordés à la chaudière. Si l'un des deux circuits n'est pas raccordé, le menu correspondant n'apparaîtra pas, passant au menu suivant. Pour accéder aux paramètres souhaités et les modifier, sélectionnez le paramètre au moyen du bouton navigateur, appuyez sur le bouton "SET" pour activer le paramètre, modifiez sa valeur par le bouton navigateur et appuyez à nouveau le bouton "SET" pour enregistrer la nouvelle valeur.

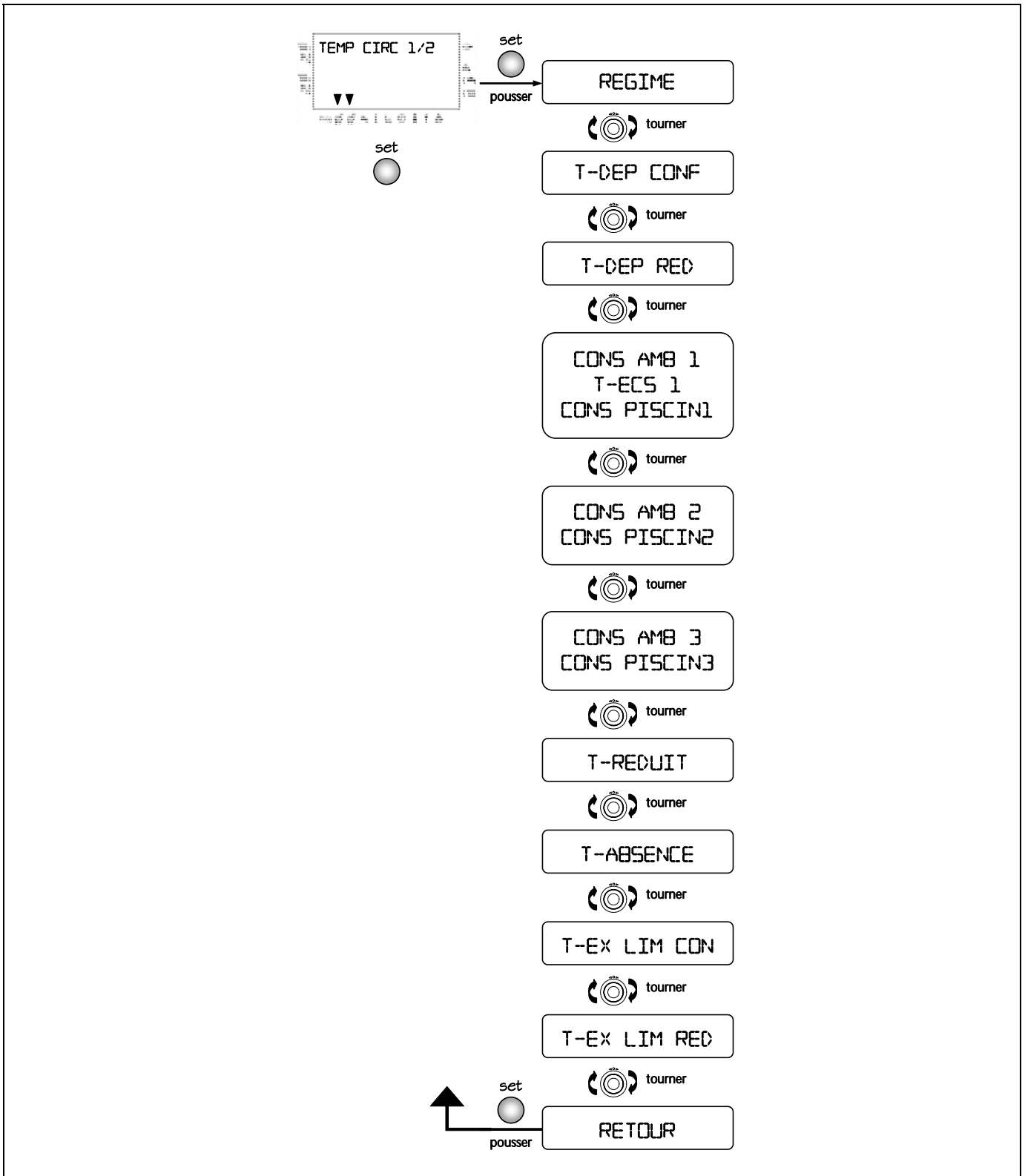

REGIME:

- - - - => Le circuit fonctionnera sur le mode général sélectionné dans l'écran "normal".

☺, ☺₁, ☺₂, ☼, ☾ => Le circuit sera forcé de fonctionner sur le mode sélectionné.

Le paramètre REGIME forcé le circuit de chauffage correspondant à travailler dans le mode sélectionné (p.exp: Stand by ☺, Confort ☼,...). En cas de modification du paramètre REGIME, la programmation sera seulement active pour le circuit de chauffage sélectionné.

⚠ Dans le cas où un terminal ambiant est raccordé (FBR2) sur le circuit de chauffage correspondant, le paramètre REGIME ne pourra pas être modifié au moyen de l'écran de la chaudière. Le mode de fonctionnement du circuit sera forcé par le sélecteur du terminal ambiant.

T-DEP CONF/T-DEP RED:

Ces paramètres seront seulement activés lorsqu'on aura sélectionné le **mode de fonctionnement à température constante**, du circuit correspondant. Ce sont les consignes de température d'aller du circuit de chauffage correspondant; T-DEP CONF, cycle de température de confort; et T-DEP RED, cycle de température réduite.

Rang de programmation:

T-DEP CONF => 20 °C - 110 °C.

T-DEP RED => 10 °C - 110 °C.

Valeur par défaut:

T-DEP CONF => 40 °C.

T-DEP RED => 10 °C.

CONS AMB 1/2/3:

Consignes de température ambiante de chaque cycle de programmation:

CONS AMB 1 => Assignée au 1^{er} cycle.

CONS AMB 2 => Assignée au 2^{ème} cycle.

CONS AMB 3 => Assignée au 3^{ème} cycle.

Rang de programmation: => 5 °C - 40 °C.

Valeur par défaut: => 20 °C.

T-ECS 1:

Ce paramètre sera seulement actif quand aura été sélectionné le **mode de fonctionnement "circuit d'E.C.S."**, du circuit correspondant (paramètre FONC CIRCUIT = 03, du menu TECHNICIEN). C'est la consigne de température d'E.C.S. désirée pour le circuit (température des cycles de confort, le reste du temps le circuit restera arrêté).

Rang de programmation: => 10 °C - 70 °C.

Valeur par défaut: => 55 °C.

CONS PISCIN 1/2/3:

Ces paramètres seront seulement actifs lorsqu'on aura sélectionné le **mode de fonctionnement "chauffage de piscine"**, du circuit de chauffage n° 2 (paramètre FONC CIRCUIT = 02, du menu TECHNICIEN).

Ce sont les consignes de température de la piscine, de chaque cycle de programmation:

CONS PISCIN1 => Assignée au 1^{er} cycle.

CONS PISCIN2 => Assignée au 2^{ème} cycle.

CONS PISCIN3 => Assignée au 3^{ème} cycle.

Rang de programmation: => 5 °C - 40 °C.

Valeur par défaut: => 20 °C.

T-REDUIT:

Consigne de température ambiante pour les cycles de température réduite (Nuit).

Rang de programmation: => 5 °C - 40 °C.

Valeur par défaut: => 17 °C.

T-ABSENCE:

Consigne de température ambiante durant les cycles d'absence prolongée ou de vacances.

Rang de programmation: => 5 °C - 40 °C.

Valeur par défaut: => 15 °C.

Novation HFC

T-EX LIM CON / T-EX LIM RED:

Ce paramètre sera seulement activé lorsqu'on aura sélectionné le **fonctionnement de la pompe de circulation en mode de "raccordement de la pompe selon les températures extérieures limites confort et réduit"** du circuit correspondant, au moyen de la programmation du paramètre FONC POMPE = 01, du menu TECHNICIEN. De plus la sonde de température extérieure devra être raccordée à la chaudière.

Si la température extérieure est > à la valeur T-EX LIM programmée, le fonctionnement du circuit de chauffage correspondant est désactivé, les pompes s'arrêtent et les

souppes se ferment. Le fonctionnement du circuit de chauffage s'active à nouveau quand la température extérieure est < 1 °C à la valeur T-EX LIM programmée.

T-EX LIM CON => Assignée aux cycles de confort.

T-EX LIM RED => Assignée aux cycles de température réduite.

"----" => La température extérieure limite est inactive. Les pompes fonctionneront selon le mode standard de raccordement.

Rang de programmation: => (-5) °C - 0 °C.
Valeur par défaut: => CON 17 °C, RED 10 °C.

6 TEMP ECS

Au moyen de ce menu on pourra sélectionner les températures de consigne d'E.C.S. et les paramètres de fonctionnement d'E.C.S., à condition qu'un interaccumulateur soit raccordé à la chaudière. S'il n'y a pas d'interaccumulateur raccordé à la chaudière, le menu n'apparaîtra pas, passant au suivant. Pour accéder aux paramètres souhaités et les modifier, sélectionnez le paramètre au moyen du bouton navigateur, appuyez sur le bouton "SET" pour activer le paramètre, modifiez sa valeur au moyen du bouton navigateur et poussez à nouveau le bouton "SET" pour enregistrer la nouvelle valeur.

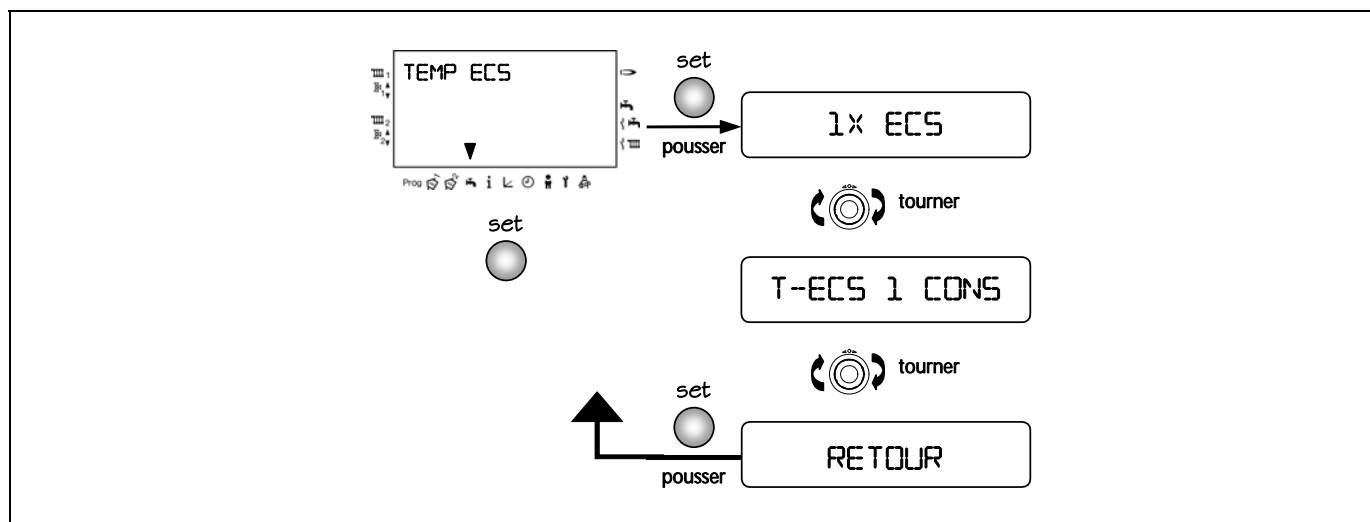

1X ECS:

- 00 => Éteint (valeur par défaut).
- 01 => Permet de faire un cycle de chauffage d'E.C.S., en dehors des cycles programmés dans le programme d'E.C.S.

Une fois le cycle de chauffage terminé, la valeur du paramètre se remet à "00".

La production d'E.C.S. sera activée quand la température de l'accumulateur descendra de la consigne T-ECS 1 CONS, moins la différence programmée au paramètre DIFF-ECS du menu TECHNICIEN (par défaut, 5 °C).

T-ECS 1 CONS:

Consigne de température d'E.C.S. souhaitée. Cette température sera la température assignée dans les cycles de fonctionnement programmés dans le programme d'E.C.S.

Rang de programmation => 10 °C - 70 °C.
Valeur par défaut => 55 °C.

7 PENTE

Au moyen de ce menu on pourra sélectionner les pentes de fonctionnement des circuits de chauffage installés sur la chaudière, ainsi que la température de consigne du circuit direct n° 3 (s'il est activé). Pour accéder aux paramètres souhaités et les modifier, sélectionnez le paramètre au moyen du bouton navigateur, appuyez sur le bouton "SET" pour activer le paramètre, modifiez sa valeur par le bouton navigateur et appuyez à nouveau sur le bouton "SET" pour enregistrer la nouvelle valeur.

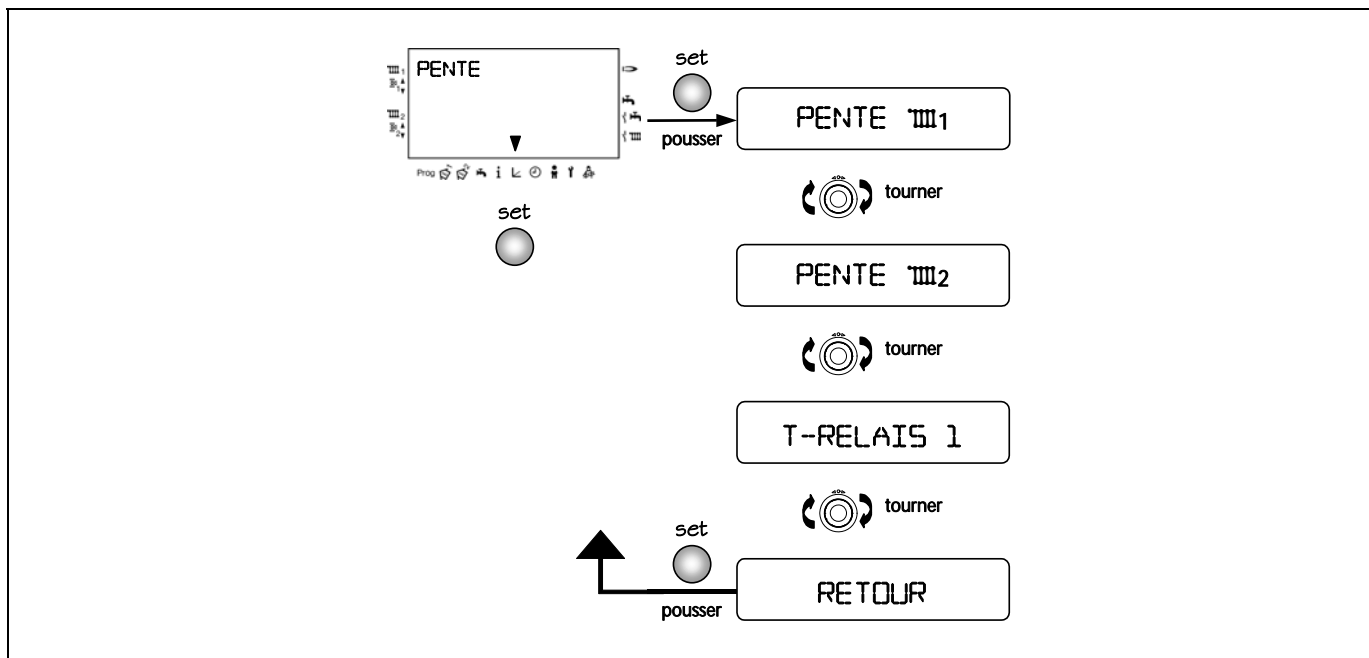

PENTE III1 / III2:

La valeur de la pente indique le rapport entre la valeur calculée de la température de la chaudière ou d'aller du circuit qui correspond (1 ou 2) et la valeur de la température extérieure. Dans le diagramme suivant sont décrites les différentes courbes de pente sélectionnables:





Diagramme de courbes de pentes.

Les différentes pentes des courbes indiquent la rapidité de réaction de la température d'aller de l'installation, aux changements de température extérieure. La courbe adéquate à chaque installation dépend du type de chauffage installé (sol chauffant, radiateurs, ...) et des conditions thermiques du bâtiment (isolement, orientation, ...). Le choix d'une courbe adéquate à chaque installation et bâtiment permet une utilisation optimale de celle-ci et permet d'obtenir des niveaux de confort optimums.

- PENTE = 0 => réglage en fonction de la température ambiante exclusivement.

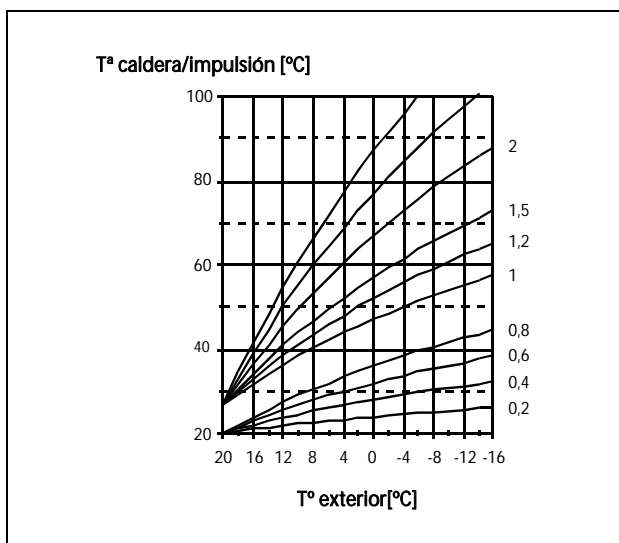
Pour réaliser un choix correct de la courbe correspond à votre installation, suivez les recommandations suivantes:

- La chaudière peut calculer la courbe optimale de votre installation automatiquement, au moyen du paramètre AUTO ADAPT du menu UTILISATEUR.
- Selon le type d'installation de chauffage, les valeurs de pente recommandées sont:
 - Chauffage par le sol ou installations à basse température: Pente = 0,4 à 0,6.
 - Chauffage par radiateurs ou installations à haute température: Pente = 1,0 à 1,5.

 Par sécurité, dans les installations par chauffage au sol il est recommandé de limiter la température d'aller maximale de l'installation à 45 °C, par le paramètre T-DEPART MAX du menu TECHNICIEN (il est recommandé que ladite opération soit réalisée par un personnel qualifié), afin d'éviter la surchauffe du sol.

- S'il n'est pas possible de réaliser le choix automatique sur votre installation ou si vous souhaitez le faire manuellement, il est recommandable de prendre en compte les critères suivants:

- Si la température ambiante change trop rapidement, quand la température extérieure change (p.exp. bâtiments peu isolés, trop d'aération,...) => Il faudra augmenter la pente de l'installation.
- Si la température ambiante se maintient, quand la température extérieure change (p.exp. bâtiments bien isolés, ...) => Il faudra travailler avec des pentes de valeur basse.

Rang de programmation => 0,00 - 3,00.
Valeur par défaut => 1,20.

T-RELAIS 1:

Température de consigne de chaudière pour le fonctionnement du circuit 3 (paramètre FONC RELAIS1 = 32, du menu TECHNICIEN), ou température de consigne d'E.C.S. avec panneaux solaires (paramètre FONC RELAIS1 = 23, du menu TECHNICIEN), pour le fonctionnement du relais multifonction 1. Ce paramètre pourra seulement être visualisé quand on aura activé le **fonctionnement du relais multifonction 1** du menu TECHNICIEN.

Rang de programmation => 30 °C - 90 °C.
Valeur par défaut => 80 °C.

8 DATE / HEURE

Grâce à ce menu on pourra mettre la chaudière à la date et à l'heure, ainsi que définir les dates de vacances. Pour accéder aux paramètres souhaités et les modifier, sélectionnez le paramètre par le bouton navigateur, appuyez sur le bouton "SET" pour activer le paramètre, modifiez ses valeurs par le bouton navigateur et appuyez à nouveau sur le bouton "SET" pour enregistrer.

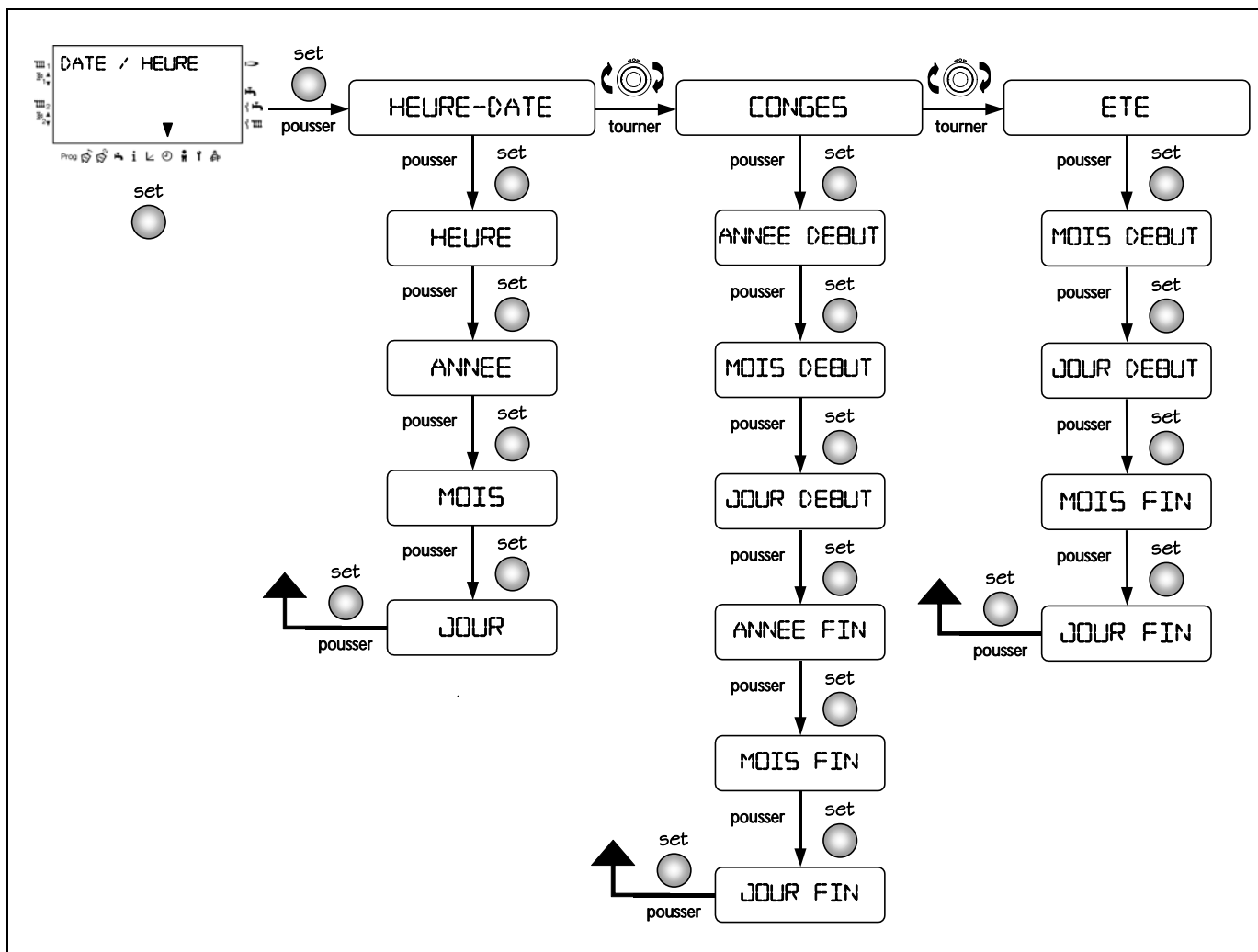

REMARQUE: La première fois que vous allumez la chaudière, ou après une longue période sans l'avoir allumée, il est recommandable de mettre la chaudière à la date et à l'heure, afin que les diverses programmations horaires de fonctionnement correspondent à l'heure réelle.

HEURE-DATE:

Programmation de la date et de l'heure actuelles. Le jour de la semaine (Lundi, Mardi,...) est automatiquement sélectionné en fonction de la date programmée. On peut visualiser le jour de la semaine, en sélectionnant comme indication supplémentaire le jour => paramètre CHOIX AFFICH du menu UTILISATEUR.

HEURE (minutes):

Les chiffres des minutes clignotent et peuvent être modifiés.

HEURE (heures):

Les chiffres des heures clignotent et peuvent être modifiés. (Les secondes sont automatiquement programmées à "00" en mémoire).

ANNEE:

Programmer l'année.

MOIS:

Programmer le mois.

JOUR:

Programmer le jour.

CONGES:

Programmation de période d'absence prolongée (p.ex. vacances).

ANNEE DEBUT:

Programmer l'année de début des vacances.

MOIS DEBUT:

Programmer le mois de début des vacances.

JOUR DEBUT:

Programmer le jour de début des vacances.

ANNEE FIN:

Programmer l'année de fin des vacances.

MOIS FIN:

Programmer le mois de fin des vacances.

JOUR FIN:

Programmer le jour de fin des vacances.

! Conseil! Ne pas programmer le jour de début des vacances, mais la date du premier jour d'absence du foyer (votre résidence ne chauffera pas à partir de cette date, incluse).

! Conseil! Ne pas programmer le jour de retour comme date de fin des vacances, mais le jour précédent. A votre retour, votre résidence doit être agréablement chaude et l'E.C.S. doit être chaude.

! Fin du cycle absence/vacances => ex.: Retour anticipé de vacances. Sélectionner le mode de fonctionnement souhaité avec le sélecteur de fonctions dans le mode de visualisation "normal".

ETE:

Programmation de la date de changement d'heure d'été/hiver. Par défaut, quand on programme la date actuelle, le changement d'heure d'été se fera automatiquement aux dates convenues internationalement en Europe, c'est pourquoi, il ne sera pas nécessaire de programmer le changement d'heure, dans aucun pays européen (sauf changement de dates pour des raisons politiques ponctuelles).

MOIS DEBUT:

Programmer le mois de début de l'heure d'été.

JOUR DEBUT:

Programmer le jour de début de l'heure d'été

MOIS FIN:

Programmer le mois de fin de l'heure d'été.

JOUR FIN:

Programmer le jour de fin de l'heure d'été.

! Date du début ou de la fin de l'heure d'été: la chaudière passera à l'heure d'été (ou d'hiver) le dimanche suivant la date programmée, à 02:00 heures, passant à 03:00 heures du matin, et vice-versa en hiver.

! Si aucun changement d'heure n'est souhaité, programmer le MOIS FIN à la même date que le MOIS DEBUT et le JOUR FIN à la même date que le JOUR DEBUT.

9 UTILISATEUR

Par ce menu on pourra sélectionner et programmer les paramètres de fonctionnement général de la chaudière au niveau de l'utilisateur. Pour accéder aux paramètres souhaités et les modifier, sélectionnez le paramètre au moyen du bouton navigateur, appuyez sur le bouton "SET" pour activer le paramètre, modifiez sa valeur au moyen du bouton navigateur et appuyez à nouveau sur le bouton "SET" pour enregistrer la nouvelle valeur.

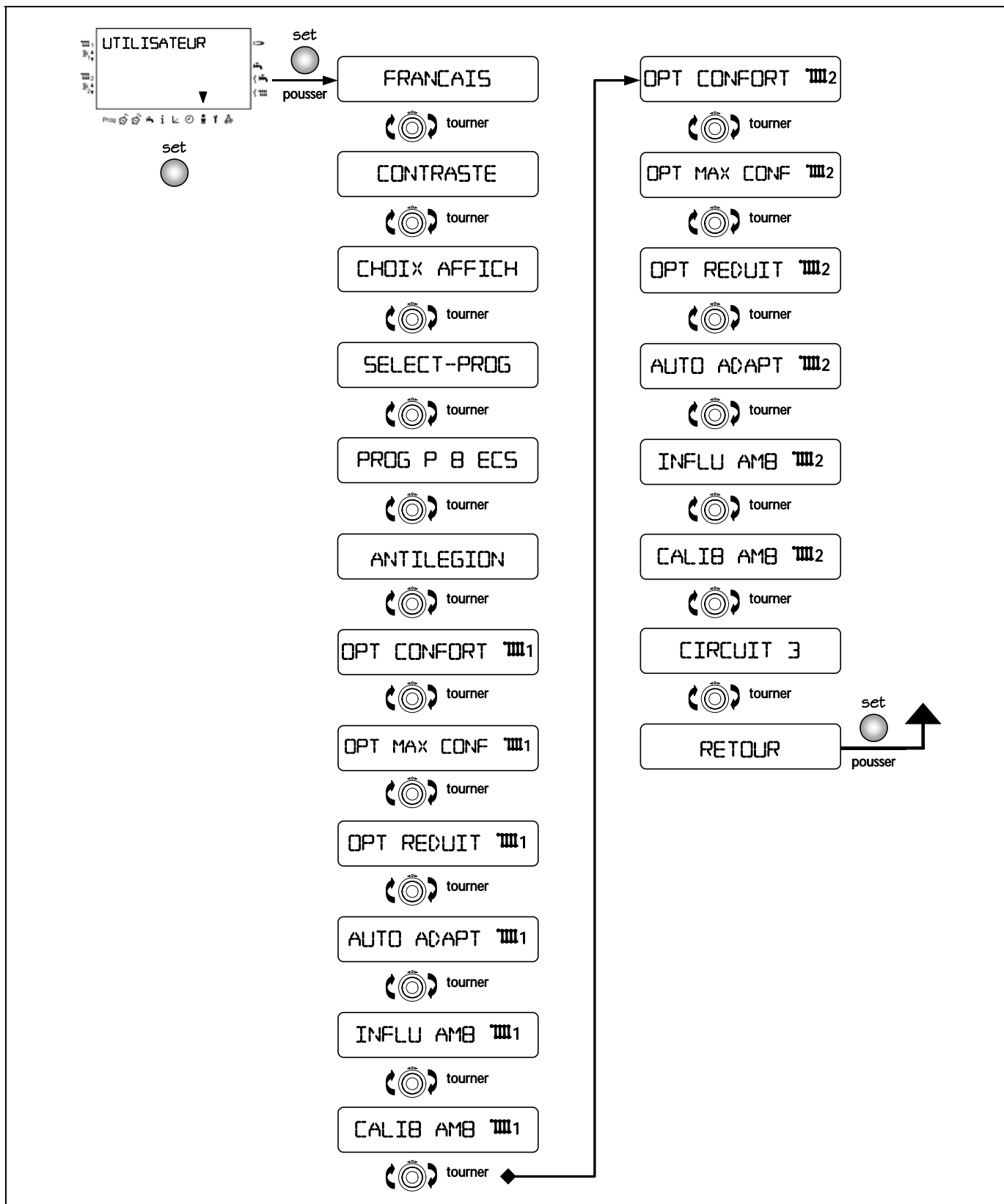

FRANCAIS => Langue:

Choisir la langue.

CONTRASTE:

Sélectionner le contraste de l'écran digital.

Rang de programmation => (-20) - 20.
Valeur par défaut => 00.

CHOIX AFFICH:

Sélection de l'indication supplémentaire, dans le mode de visualisation "normal" d'écran (partie supérieure droite):

- - - => sans indication supplémentaire.

JOUR => jour (LU, MAR, ME, ...).

T-EXT => temp. extérieure (par défaut).

T-DEPART **III**1 => temp. d'aller circuit 1.

T-DEPART **III**2 => temp. d'aller circuit 2..

T-ECS => température d'EC.S.

T-CHAUD=> température de chaudière.

T-AMBIANTE **III**1=> temp. ambiante circuit 1.

T-AMBIANTE **III**2=> temp. ambiante circuit 2.

SELECT-PROG:

Sélection du circuit, dont les programmes horaires seront montrés sur le cadran horaire de l'écran, en el mode de visualisation "normal". Ce paramètre se visualisera uniquement quand 2 circuits de chauffage seront raccordés à la chaudière.

Rang de programmation => 01 - 02.
Valeur par défaut => 01.

PROG P B ECS:

Association du programme de fonctionnement de la pompe de recirculation d'E.C.S. au programme de service de production d'E.C.S.:

00 => Désactivée (valeur par défaut).

01 => La pompe de recirculation d'E.C.S. fonctionnera selon les programmes horaires d'E.C.S. (prog. Pompe de recirculation inactif).

ANTILEGION:

Activation de la fonction de protection contre la bactérie de la légionellose (seulement quand il existe un interaccumulateur). Avec la fonction activée, à chaque 20^{ème} charge ou au minimum une fois par semaine, le samedi à 01:00 heure, la température de l'accumulateur s'élève à 65 °C.

00 => Fonction désactivée.

01 => Fonction activée (par défaut).

OPT CONFORT **III1 / **III**2:**

Fonction d'optimisation du cycle de confort. L'activation de cette fonction permet que la chaudière anticipe l'allumage de l'installation correspondante, avec pour objectif d'atteindre les valeurs de confort à l'horaire programmé:

00 => Pas d'optimisation.

01 => Optimisation en fonction de la température extérieure (par défaut).

02 => Optimisation en fonction de la température ambiante.

Exemple: programme horaire 06:00 - 22:30

OFF: Cycle de confort démarre à 06:00h.

ON: Le début du cycle de confort sera anticipé en fonction de la température extérieure et de la température ambiante, de sorte que, la consigne de température ambiante est atteinte à 06:00 heures.

! Pour que l'optimisation soit possible, le cycle réduit précédent devra avoir une durée minimale de 6 heures.

OPT MAX CONF **III1 / **III**2:**

Durée maximale de l'anticipation de l'allumage du circuit correspondant, seulement quand la fonction d'optimisation du cycle de confort est activée (paramètre OPT CONFORT = 01 ó 02, du menu UTILISATEUR).

Rang de programmation => 0:00h - 3:00h.
Valeur par défaut => 1:00h.

Novation HFC

OPT REDUIT $\text{III}1$ / $\text{III}2$:

Fonction d'optimisation de l'arrêt du brûleur à la fin du cycle de confort. Période de temps avant la fin du cycle de confort, durant laquelle le brûleur ne sera pas en marche. Cette fonction évite les niveaux de températures élevées de la chaudière à la fin du cycle confort.

Rang de programmation => 0:00h - 2:00h.
Valeur par défaut => 0:00h.

AUTO ADAPT $\text{III}1$ / $\text{III}2$:

Fonction d'ajustement automatique de la pente du circuit de chauffage correspondant. Cette fonction calculera la pente idéale en fonction du bâtiment. La phase de réglage automatique de la courbe se réalisera durant le cycle de température réduite (nuit). Cette fonction sera seulement active quand une sonde d'ambiance FBR2 et une sonde extérieure AFS auront été raccordées à la chaudière.

Conditions nécessaires au calcul automatique de la pente:

- Température extérieure < 8 °C.
- Mode automatique 1 (\ominus_1) ó 2 (\ominus_2).
- Durée minimale du cycle réduit: 6 h.

! Durant la phase de réglage automatique, la préparation d'E.C.S., ainsi que la fonction d'optimisation seront suspendues.

! Si la phase de réglage automatique est interrompue, en raison de n'importe quel changement dans le mode de fonctionnement, un triangle apparaîtra dans la partie supérieure droite de l'écran jusqu'à ce que la phase de réglage automatique puisse être complète.

INFLU AMB $\text{III}1$ / $\text{III}2$:

Paramètre qui indique l'influence que nous souhaitons que la température ambiante exerce sur le calcul de la température d'impulsion du circuit de chauffage correspondant. Cette fonction sera active quand une sonde ambiante FBR2 aura été raccordée.

-- ó 00 => Réglage en fonction de la température extérieure.
20 => Réglage en fonction de la température ambiante.

Rang de programmation => --, 00 à 20.
Valeur par défaut => 10.

CALIB AMB $\text{III}1$ / $\text{III}2$:

Paramètre qui permet de corriger l'indication de la température ambiante, par rapport à la température réelle de l'ambiance (mesurée avec un thermomètre d'ambiance).

Rang de programmation => (-5,0) °C - 5,0 °C.
Valeur par défaut => 0,0 °C.

CIRCUIT 3:

Par ce paramètre on activera ou désactivera le fonctionnement du circuit direct n° 3 du relais multifonction 1. Ce paramètre sera disponible seulement quand la fonction de circuit direct n° 3 du relais multifonction 1 sera activée (paramètre FONC RELAIS1 = 32, du menu TECHNICIEN).

00 => Circuit 3 désactivé.
01 => Circuit 3 activé (par défaut).

10 FONCTIONNEMENT DE L'INSTALLATION

Dans cette section sont décrits en détails les principes de fonctionnement et les principales fonctions spéciales du contrôle électronique de la chaudière.

10.1 Réglage des circuits de chauffage

Réglage en fonction des conditions extérieures:

Lorsque l'on raccorde la sonde de température extérieure AFS (fournie en série) à la chaudière, la température de chaudière et/ou d'impulsion des circuits de chauffage est déterminée en fonction de la pente programmée (paramètre PENTE du menu PENTE) et de la température extérieure mesurée. Dans le cas d'une installation correctement dimensionnée, la température de la chaudière et/ou d'aller calculée assure une température ambiante que correspondra à la consigne programmée.

Le réglage de la pente optimale est primordial pour les installations réglées en fonction des conditions extérieures.

Les pompes de circulation sont gérées en fonction des conditions extérieures. En cas de demande et en mode antigel activé, les pompes s'allumeront.

Influence de l'ambiance:

Lorsqu'on raccorde un terminal ambiant FBR2 (une unité fournie en série) sur le circuit de chauffage correspondant, la température ambiante réelle peut être intégrée dans les calculs de température d'impulsion du circuit correspondant.

Le rang de programmation s'échelonne entre 0 (réglage exclusivement en fonction des conditions extérieures) et 20 (influence faible des conditions extérieures). Avec une programmation "----", l'influence de l'ambiance est désactivée.

10.2 Préparation d'E.C.S.

Lorsqu'on raccorde un interaccumulateur d'E.C.S. à la chaudière, le contrôle électronique de la chaudière maintient l'accumulateur à la valeur de consigne programmée. Le processus de préparation d'E.C.S. débute quand la température d'E.C.S. < [T-ECS (consigne E.C.S.) - DIFF-ECS].

Le processus de préparation d'E.C.S. se termine quand la température de l'accumulateur atteint la consigne d'E.C.S. (T-ECS).

10.3 Fonction antigel

La fonction antigel protège l'installation contre les gelées. La chaudière possède 4 niveaux différents de protection, décrits ci-dessous.

Protection antigel en fonction de la température extérieure:

Cette protection se réalisera à condition que la sonde de température extérieure AFS (fournie en série) soit raccordée à la chaudière. Quand la température extérieure mesurée diminue en dessous de la valeur programmée au paramètre T-HORS GEL du menu TECHNICIEN, la consigne de température ambiante du circuit correspondant se met automatiquement à 5 °C. Les circuits de chauffage s'activent:

- Les pompes de circulation s'allument.
- La demande de chaleur se transmet à la chaudière.

T-HORS GEL = "----" => protection antigel en fonction de la température extérieure désactivée.

La fonction antigel se désactive quand la température extérieure > T-HORS GEL + 1 °C.

Novation HFC

Protection antigel de chaudière:

La protection antigel de la chaudière s'active quand la température de la chaudière descend en dessous de 5 °C. Le brûleur se raccorde jusqu'à ce que la température de la chaudière atteigne la température programmée au paramètre T-MIN-CHAUD du menu TECHNICIEN.

Protection antigel de température d'aller ou d'E.C.S.:

La protection antigel des sondes, s'active quand la température d'aller ou d'E.C.S. descend en dessous de 7 °C. La pompe de circulation correspondante sera raccordée. La fonction se désactive quand la température d'aller ou d'E.C.S. remonte au dessus de 9°C.

Protection antigel en fonction de la température ambiante:

Cette protection se réalisera à condition que la sonde de température ambiante FBR2 (une unité fournie en série), soit raccordée à la chaudière. La protection antigel s'active quand la température ambiante mesurée descend en dessous de 5 °C. La consigne de température ambiante du circuit correspondant, monte automatiquement à 5°C:

- Les pompes de circulation s'allument.
- La demande de chaleur se transmet à la chaudière.

10.4 Fonctionnement temporisé des pompes de circulation

Quand l'ordre d'arrêt d'une pompe de circulation de chauffage se produit, celle-ci continuera à fonctionner durant 5 minutes de plus, à condition que le brûleur ait été raccordé durant les 5 minutes précédant l'ordre d'arrêt de la pompe. Cette fonction permet de diminuer les effets de montée de température dus aux inerties possibles de l'installation.

10.5 Fonction anti-blocage des pompes

La fonction anti-blocage des pompes, évite le blocage mécanique des pompes de circulation, en raison d'un arrêt prolongé. Cette fonction raccorde tous les jours à 12:00 heures, durant 5 secondes, les pompes qui n'ont pas été mises en marche au cours des 24 heures précédentes.

10.6 Fonction anti-blocage des vannes mélangeuses

La fonction anti-blocage des vannes, évite le blocage mécanique des vannes mélangeuses, en raison d'un arrêt prolongé. Cette fonction place en ouverture totale tous les jours à 03:00 heures, les vannes qui n'ont pas été mises en marche au cours des 24 heures précédentes. Durant cette opération, les pompes de circulation correspondantes resteront éteintes et la température d'aller sera contrôlée de telle manière que, la fonction sera suspendue si la température d'aller atteint [T-DEPART MAX - 5 °C].

11 ACCESSOIRES

Dans les sections suivantes sont décrits en détails les principaux accessoires de contrôle optionnels raccordables à la chaudière.

11.1 Module d'ambiance BM8

Pour chaque circuit de chauffage 1 ou 2 installé sur la chaudière, on pourra raccorder un module d'ambiance BM8, au moyen du bus de communication (réglette CAN-Bus, bornes 1-4).

Le module d'ambiance BM8 permet de programmer et de superviser l'installation de chauffage depuis le salon de votre maison. Pour de plus amples informations techniques, veuillez consulter les instructions jointes au terminal d'ambiance BM8. Le module d'ambiance permet:

- La visualisation des paramètres de l'installation.
- La programmation des paramètres spécifiques du circuit de chauffage.
- Le réglage en fonction de la température ambiante.
- L'auto-adaptation de la pente de la courbe de chauffage.

Lorsqu'il existe un module d'ambiance BM8 raccordé à la chaudière, les paramètres spécifiques du circuit de chauffage correspondant, doivent être programmés sur le terminal d'ambiance BM8. Les paramètres correspondants à ce circuit seront automatiquement cachés sur le panneau de commandes de la chaudière.

! Si le terminal d'ambiance BM8, est déconnecté du bus durant plus de 5 minutes, la chaudière gèrera le circuit de chauffage correspondant, sur la base des paramètres programmés sur le panneau de commandes antérieurement au raccordement du module BM8.

Afin d'éviter toute détérioration en cas d'erreur au moment de programmer un quelconque paramètre de sécurité du circuit de chauffage (ex. Température maximale d'impulsion), nous vous recommandons la procédure de raccordement détaillée ci-dessous:

1. Installer la chaudière.
2. Programmer tous les paramètres de l'installation sur le panneau de commandes de la chaudière.
3. Installer le module d'ambiance BM8.
4. Programmer les paramètres du circuit de chauffage sur le terminal d'ambiance BM8.

Emplacement:

- En général on la placera dans des pièces de la maison où on vit en commun; salons, salles à manger, etc. (dans la mesure du possible, dans une cloison intérieure).
- Eviter la proximité de radiateurs, lampes et de tout autre source de chaleur externe à l'installation de chauffage (cuisinières, fours,...).

Novation HFC

11.2 Terminal sonde d'ambiance FBR2

Connexion: bornier I; 1-3 et bornier III ; 1-3.

- Sélecteur permettant de modifier la consigne de température ambiante Plage: (± 5 K).
- Régulation en fonction de la température ambiante.
- Sélecteur de régime:
 - ⊖ Régime arrêt/hors gel (fonction hors gel).
 - ⊖₁ Régime automatique (selon programmes 1 horaires).
 - ⊖₂ Régime automatique (selon programmes 2 horaires).
 - ⤵ 24h Régime réduit (consigne ⤵).
 - ✱ 24h Régime confort (consigne ✱).
 - ☀ Régime été (arrêt chauffage, uniquement E.C.S.).

! La chaudière doit être en régime automatique ⊖.

Emplacement:

- Pièce principale: séjour en laissant les robinets des radiateurs en ouverture maximum (sur une cloison intérieure).
- Eviter la proximité de radiateurs, de lampes ou de toute autre source de chaleur.
- Emplacement quelconque si le coefficient d'influence d'ambiance est programmé à 0.

11.3 Relais téléphonique

Par la connexion d'un relais téléphonique, il sera possible d'échanger à distance votre installation de chauffage en mode confort. Le relais téléphonique se connecte aux bornes 2+3 destinées à la sonde d'ambiance **FBR** du circuit 1 (voir "schémas de connexions"). **Les deux dispositifs, FBR2 et relais téléphonique, pourront se connecter en même temps.**

Quand il s'active, le relais téléphonique court-circuite les contacts 2 et 3, et la chaudière échange son fonctionnement en mode confort et active automatiquement les circuits correspondants. La production d'E.C.S. s'activera.

Quand il se désactive, le relais téléphonique ouvre les contacts 2 et 3, et la chaudière se remettra à fonctionner au mode programmé avant l'activation du relais téléphonique.

! Si le circuit de chauffage est réglé par un terminal d'ambiance BM8, le relais téléphonique devra être raccordé au terminal d'ambiance BM8.

12 PREMIERE MISE EN MARCHÉ

Pour que la **validité de la garantie** soit effective, la première mise en marche de la chaudière devra être faite par une personne autorisée par le **Service Technique de DOMUSA**. Avant de procéder à cette mise en marche, il faut s'assurer que :

- la chaudière est connectée électriquement au réseau.
- l'installation est pleine d'eau (le manomètre doit indiquer une pression entre 1 et 1,5 bar).
- le combustible arrive au brûleur à une pression qui ne dépasse pas 0,5 bar.

13 MAINTENANCE DE LA CHAUDIERE

Pour maintenir la chaudière dans des conditions de fonctionnement parfaites, il faut la faire réviser une fois par an par du personnel autorisé par **DOMUSA**.

13.1 Entretien de la chaudière

Pour maintenir la chaudière dans des conditions excellentes il est recommandé de réaliser un nettoyage annuel du foyer, des prises de fumée et du condensateur. Une brosse de nettoyage est fournie avec la chaudière, adaptée au design intérieur des prises de fumée. Cette brosse est placée sur la partie arrière de la chaudière, à côté du condensateur.

Le foyer et les prises de fumées ne doivent pas se nettoyer avec des produits chimiques ou des brosses en acier dures. Après toutes les opérations de nettoyage il faut veiller à réaliser plusieurs cycles d'allumage en vérifiant que tous les éléments fonctionnent correctement.

13.2 Précaution contre les gelées

La chaudière **Novation** dispose d'une fonction qui prévient des possibles détériorations de l'installation causées par les gelées tant que l'alimentation en énergie électrique est garantie. Quoiqu'il en soit, et surtout dans les zones souffrant de températures très basses il est prudent de prendre des précautions afin d'éviter des dommages à la chaudière. Il est conseillé d'ajouter de l'antigel à l'eau du circuit de chauffage. Pour de longues périodes d'arrêt de la chaudière, il est recommandé de **vider toute l'eau de la chaudière**.

13.3 Caractéristiques de l'eau de la chaudière

Lorsque la dureté de l'eau est supérieure à 25-30 °F, il est recommandé d'utiliser de l'eau traitée pour l'installation de chauffage pour éviter de possibles incrustations de chaux dans la chaudière.

Souvenez-vous qu'une petite incrustation de chaux de quelques mm d'épaisseur provoque une diminution importante du rendement de la chaudière, à cause de sa faible conductivité thermique.

Il est indispensable de traiter l'eau utilisée dans le circuit de chauffage dans les cas suivants:

- Circuits très longs (avec un grand contenu d'eau).
- Remplissages fréquents de l'installation.

S'il faut vider plusieurs fois en partie ou totalement l'installation, un remplissage à l'eau traitée est recommandé.

14 CROQUIS ET MESURES

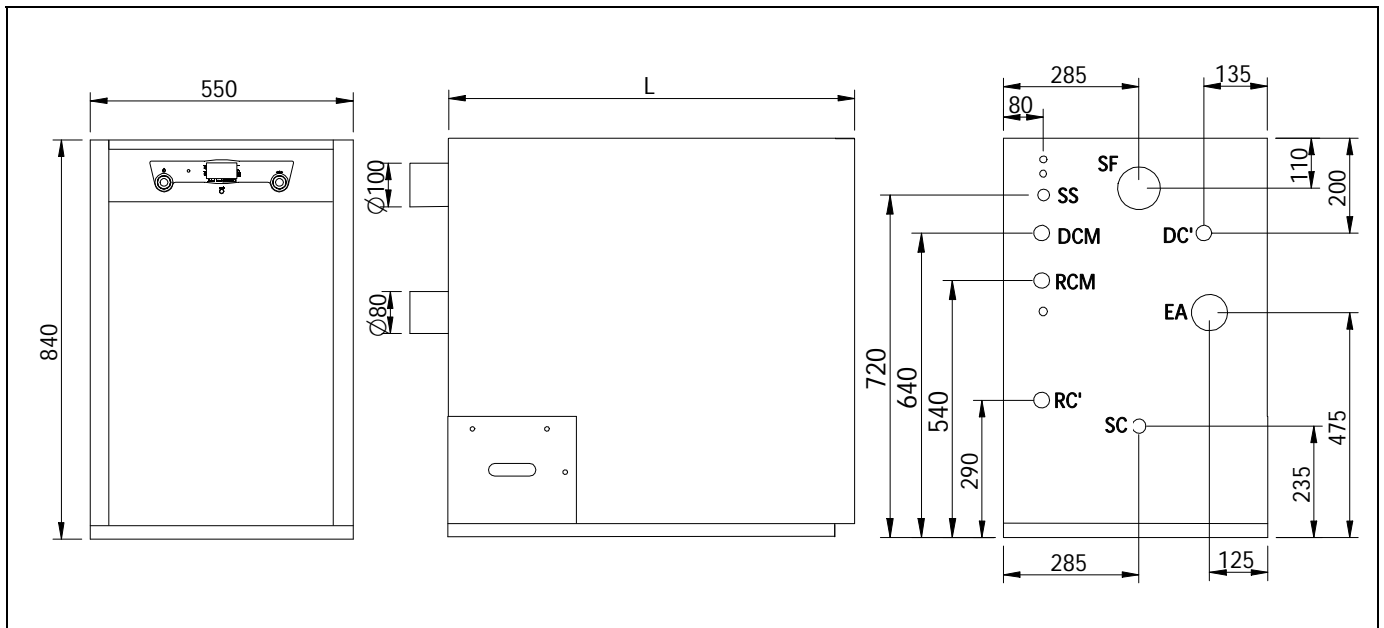

- DCM:** Départ chauffage mélangé.
DC': Départ chauffage optionnel.
RCM: Retour chauffage mélangé.
RC': Retour chauffage optionnel.
SS: Soupape de sécurité.
SC: Sortie de condensés, 1" H.
EA: Entrée d'air de combustion, $\varnothing 80$.
SF: Sortie de fumées, $\varnothing 100$.

MODELE	DCM/DC' RCM/RC'	L
20 HFC	1" M	900
30 HFC	1" M	855
40 HFC	1" M	955

15 CARACTERISTIQUES TECHNIQUES

NOVATION HFC		20 HFC	30 HFC	40 HFC	
Type de chaudière	-	Condensation			
		Chauffage seul			
Consommation calorifique nominale	P_{rated} kW	19	30	40	
Production de chaleur utile	P_4 kW	19,0	28,7	38,7	
Production de chaleur utile (30%)	P_1 kW	6,1	8,5	12,4	
Efficacité énergétique saisonnière pour le chauffage des locaux	η_s %	90	91	92	
Efficacité utile	η_4	% (PCI)	96,55	97,96	97,29
		% (PCS)	91,04	92,38	91,74
Efficacité utile (30%)	η_1	% (PCI)	103,82	103,45	104,15
		% (PCS)	97,90	97,55	98,21
Consommation d'électricité auxiliaire à pleine charge	e_{lmax} kW	0,226			
Consommation d'électricité auxiliaire à charge partielle	e_{lmin} kW	0,078			
Consommation d'électricité auxiliaire à en mode veille	PSB kW	0,001			
Pertes thermiques en régime stabilisé	P_{stby} kW	0,127	0,135	0,17	
Émissions d'oxydes d'azote	NOx mg/kWh	92	118	119	
Réglage de température de chauffage.	°C	30 - 85			
Température maximale de sécurité.	°C	110			
Pression maximale de fonctionnement chauff	bar	3			
Capacité du vase d'expansion de chauffage	Lts	8	8	12	
Volume d'eau de chauffage	Lts	14	19,2	23,2	
Perte de charge de l'eau	mbar	96	163	272	
Température de fumées	°C	69	67	83	
Volume sur le côté des fumées	m^3	0,094	0,114	0,175	
Débit de fumées maximum	Kg/s	0,0085	0,0132	0,0186	
Perte de charge des fumées	mbar	0,20	0,20	0,21	
Longueur de chambre de combustion	mm	220	300	400	
Type de chambre de combustion	-	humide, +3 passage de fumées			
Type de réglage du brûleur	-	ON/OFF			
Alimentation électrique	-	~220-230 V - 50 Hz - 200 W			
Poids brut	Kg	122	155	180	

16 SCHEMAS DE CONNEXIONS

Pour connecter les différentes options et composants du modèle vous disposez d'une série de réglettes de connexions débranchables sur la partie inférieure du porte-commandes. Pour une bonne connexion, suivez scrupuleusement les indications du croquis suivant:

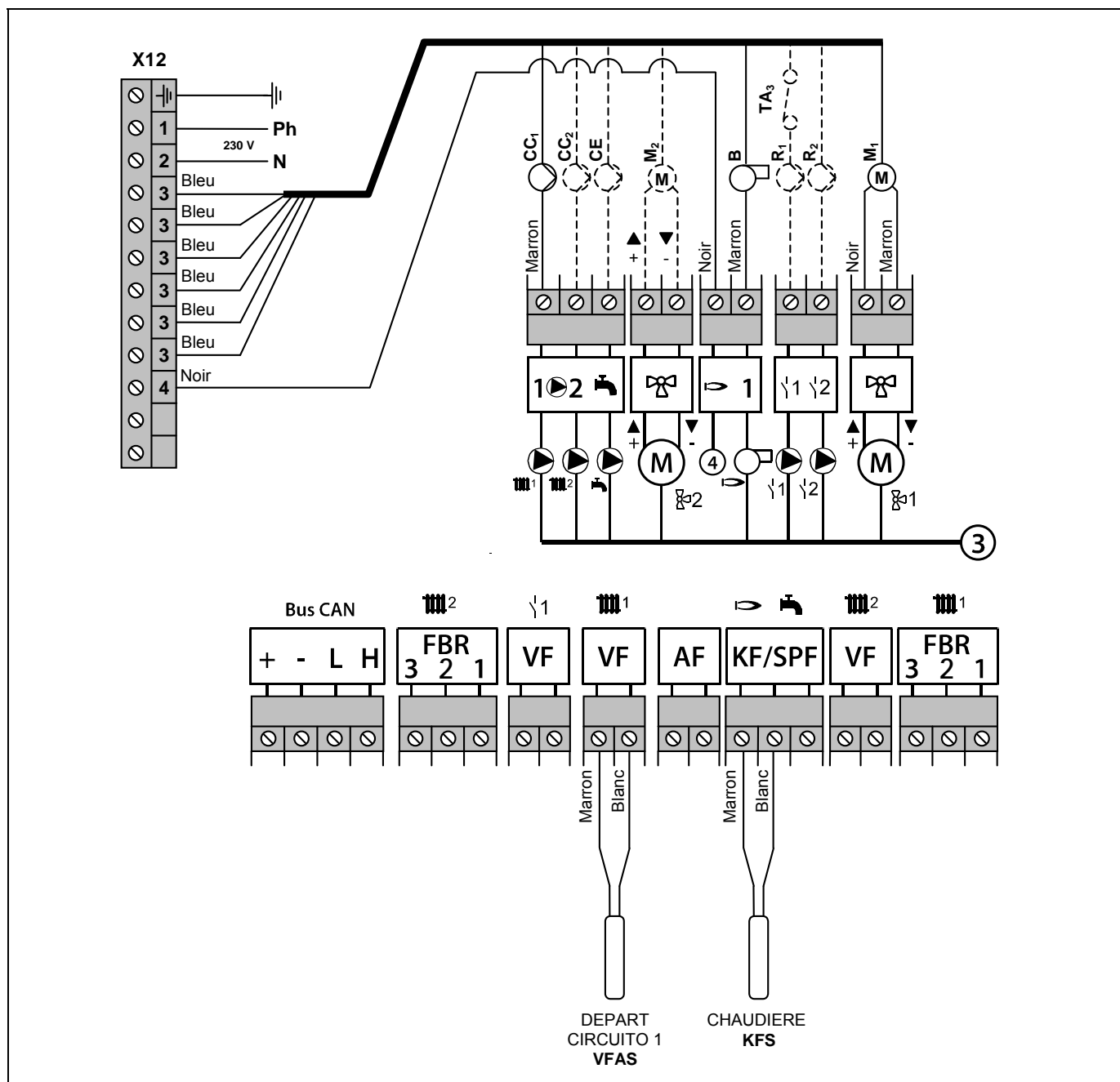

CC₁: Circulateur circuit 1.

CC₂: Circulateur circuit 2.

CE: Pompe de charge E.C.S.

B: Brûleur.

M₁: Moteur vanne circuit 1.

M₂: Moteur vanne circuit 2.

R₁: Relais multifonction 1.











R₂: Relais multifonction 2.

TA₃: Thermostat d'ambiance circuit direct n° 3.

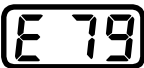
X12: Connecteur Principale (Orange).

17 CODES D'ALARME

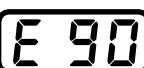
Les codes d'alarme se visualiseront dans la partie supérieure droite de l'écran du panneau de commandes, et seront accompagnés d'un symbole de danger clignotant (⚠). L'apparition d'un code d'alarme, peut signifier un mauvais fonctionnement d'un circuit quelconque de l'installation ou de la chaudière. Dans tous les cas, il faudra appeler le **Service d'Assistance Technique Officiel** le plus proche, en lui indiquant le code correspondant.

CODE	DEFINITION	REPARATION
	Sonde dép. circuit 2 défectueuse (coupure/court-circuit)	Appel Sav
	Sonde dép. circuit 1 défectueuse (coupure/court-circuit)	Appel Sav
	Sonde ext. défectueuse (coupure/court-circuit)	Appel Sav
	Sonde ECS défectueuse (coupure/court-circuit)	Appel Sav
	Sonde chaud. défectueuse (coupure/court-circuit)	Appel Sav
	Sonde relais défectueuse (coupure/court-circuit)	Appel Sav
	Sonde ambiance circuit 1 défectueuse (coupure/court-circuit)	Appel Sav
	Erreur mémoire EEPROM. Erreur écriture mémoire EEPROM vérifier valeurs des paramètres!!!	Appel Sav
	Sonde ambiance circuit 2 ou sonde bas accumulateur défectueuse (coupure/court-circuit)	Appel Sav
	Adresses bus 0 et 1. Les adresses 0 et 1 ne doivent pas être utilisées simultanément	Appel Sav
	Adresses bus déjà utilisée. Adresse bus programmée déjà utilisée par un appareil	Appel Sav

Novation HFC

Brûleur étanche Domestic:

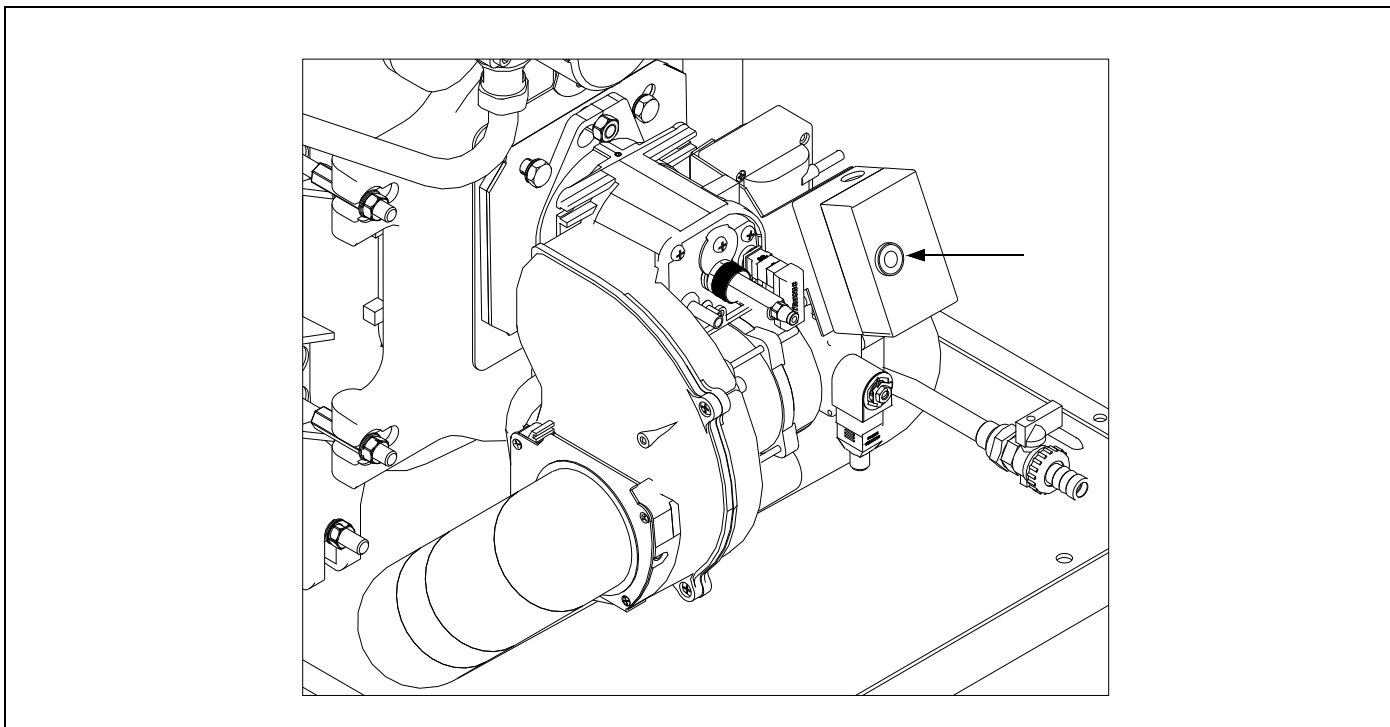

Si le bouton est allumé, appuyer pour le réarmement. Le coffret de commande du brûleur, possède un système de blocage signalé au travers du bouton poussoir lumineux rouge. Si accidentellement ce dernier était en mode blocage, il vous suffira d'y remédier par un appui de 1 seconde environ.

Si le bouton reste allumé, appeler votre SAV.

Thermostat:

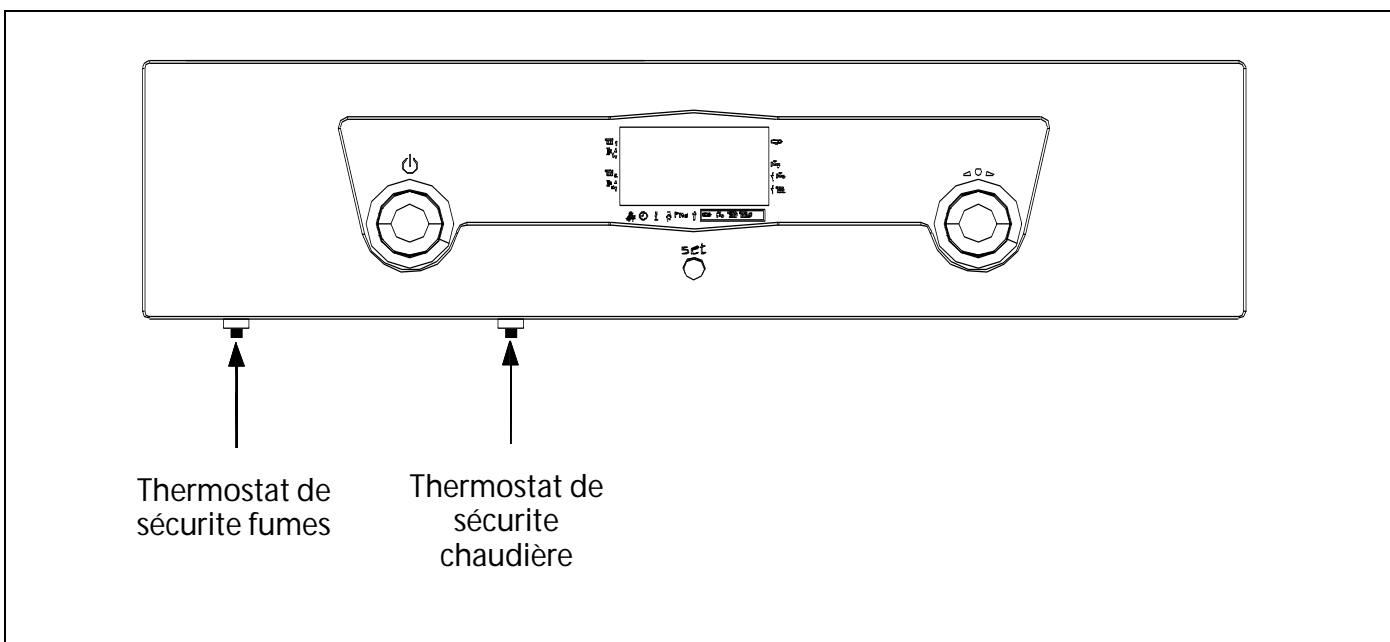

Mise en sécurite dûe à une surchauffe des températures de fumées ou température de chaudière. Appuyer pour le rearmement.

18 CONDITIONS DE GARANTIE

La **garantie commerciale**^(*) de DOMUSA assure le fonctionnement normal des produits fabriqués par Domusa Calefacción S.Coop., conformément aux conditions et aux délais suivants :

1. Cette **garantie commerciale**^(*) est valable dans les délais suivants à partir de la date de **mise en marche**:

5 Ans pour les corps de chaudière, acier et fonte.

5 Ans pour les ballons de ECS.

5 Ans pour le condenseur.

1 Ans pour les éléments électriques et hydrauliques, pompes, vannes, etc.

2. Validité:

- être installée par des professionnels qualifiés.
- respecter les instructions de nos documents techniques et les règles de l'art.
- apporter l'entretien nécessaire au bon fonctionnement des produits.

Cette garantie ne recouvre pas les pannes résultant d'une mauvaise utilisation ou d'une installation incorrecte, de l'utilisation d'énergie ou d'un combustible inadéquats, des pannes produites par des eaux d'alimentation dont les caractéristiques physiques et chimiques provoquent des incrustations ou des corrosions, d'une manipulation incorrecte de l'appareil et en général de toute autre cause indépendante à Domusa.

(*) La garantie intègre la mise à disposition des pièces en usine. Le port et la main d'oeuvre, ne sont pas compris dans la garantie.



ADRESSE POSTALE

Apartado 95
20730 AZPEITIA
Tf: (+34) 943 813 899

USINE ET BUREAUX

B° San Esteban s/n
20737 RÉGIL (Guipúzcoa)
Fax: (+34) 943 815 666

www.domusa.es

DOMUSA, se réserve la possibilité d'introduire, sans avis préalable, n'importe quelle modification sur les caractéristiques de ses produits.



CDOC001150

02/16